

SOLAR THERMODYNAMIC ECOHEAT TD

- **Panou THERMODYNAMIC
Cum funcționează?**
- **Încălzește apa până la 62°C**
- **SMART CONTROLER**
- **Instalare facilă**
- **Caracteristici**
- **Dimensiuni**
- **POST-ECHIPARE**
- **Solar Thermodynamic**

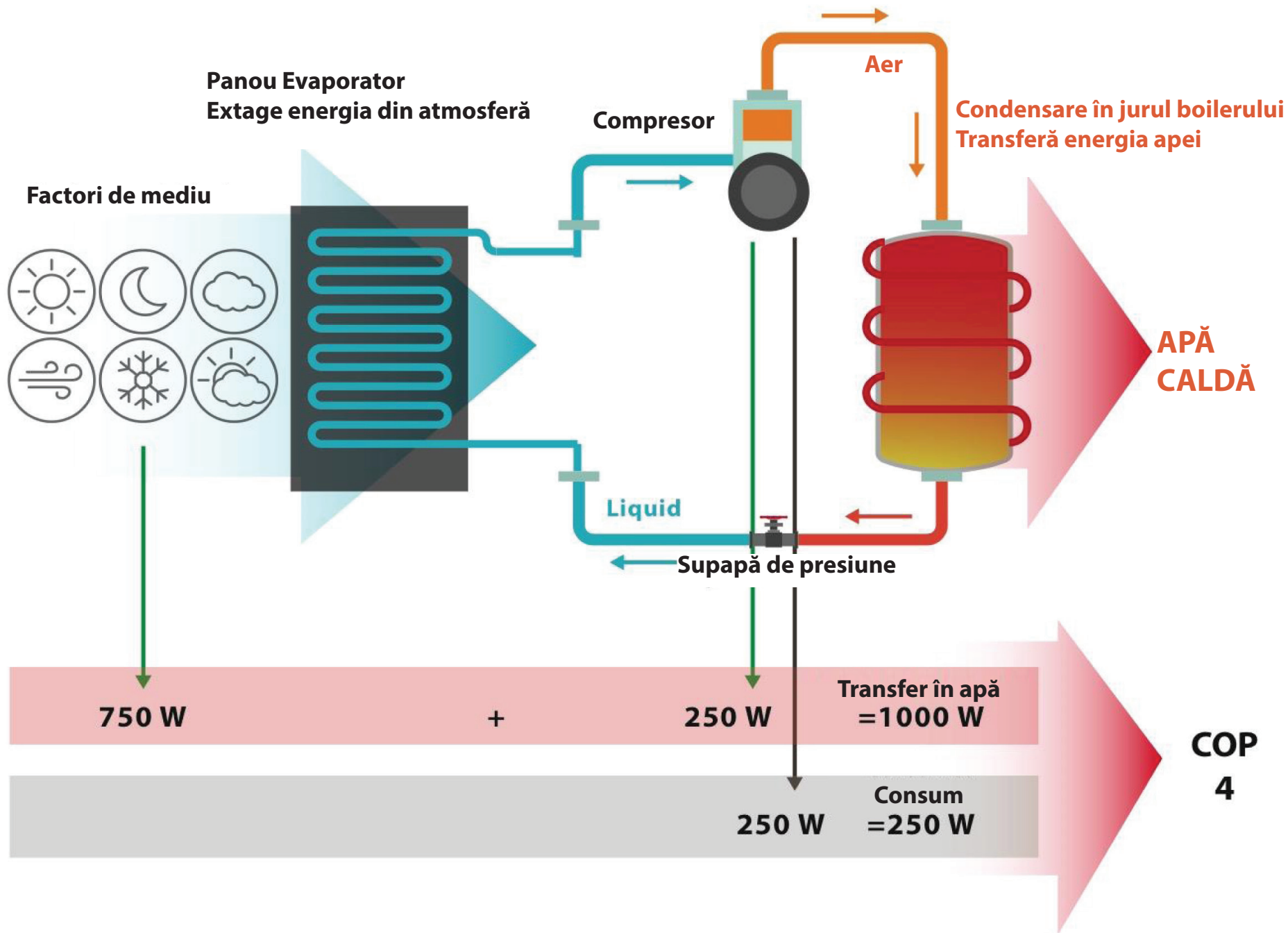

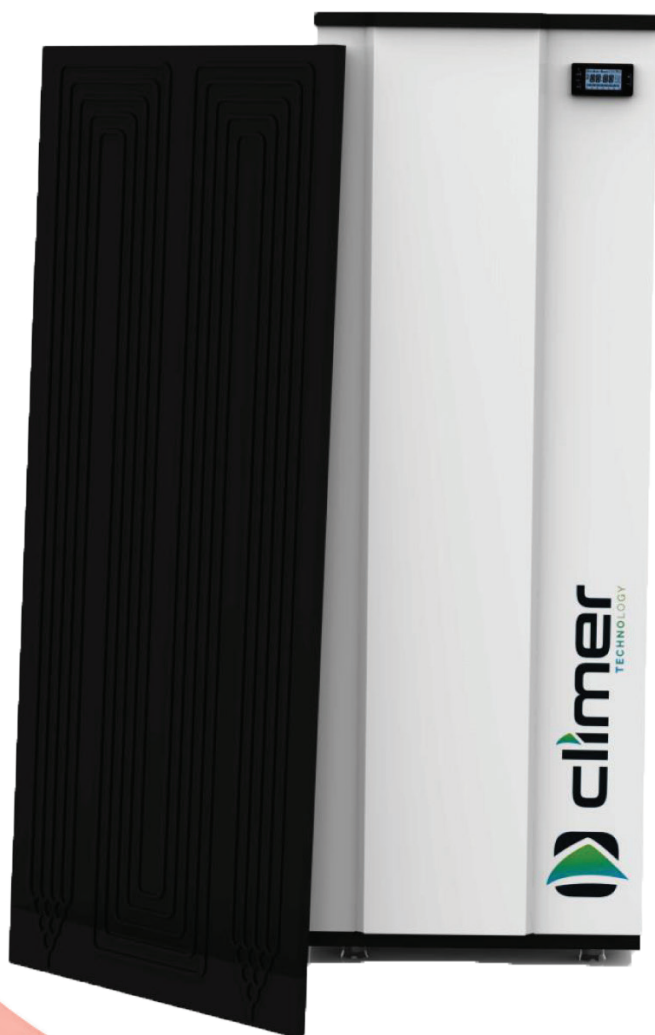



ECOHEAT TD

EcoHeat TD este noua pompă de căldură termodinamică pentru producția de apă caldă menajeră.

Acest sistem include unul sau mai multe panouri solare termodinamice exterioare și este capabil de a extrage energia solară și cea din mediului înconjurător.

Energia este folosită în ciclul termodinamic, pentru a încălzi apa, obținându-se eficiență ridicată și economii importante pentru casă.

EcoHeat TD este un produs de înaltă calitate, cu performanțe remarcabile disponibile în 7 capacități diferite, potrivite pentru orice tip de locuință.

ECOHEAT TD



Reduce consumul de energie
cu până la 60%



Extrage căldura din soare,
ploaie și atmosferă



Apă caldă până la 60°C



Controler SMART design cu 5
moduri de operare



Boiler cu serpentină de aluminiu



Boiler de calitate superioară
clasa SS316L



Panou fotovoltaic cu
SMART DETECTOR



Funcție anti-legionella
(antibacteriana)



Conformitate cu
Eco-design și Eco-labeling

VALABIL ÎN 7 CAPACITĂȚI

- EH TD 060
- EH TD 080
- EH TD 110
- EH TD 160
- EH TD 200
- EH TD 260
- EH TD 500

EXTRA

- Racorduri laterale de
aprovizionare
- Serpentină solară
- Serpentină boiler



Vas de expansiune
inoxidabil 316L



Serpentină din
aluminiu de calitate
superioară

PANOU THERMODINAMIC

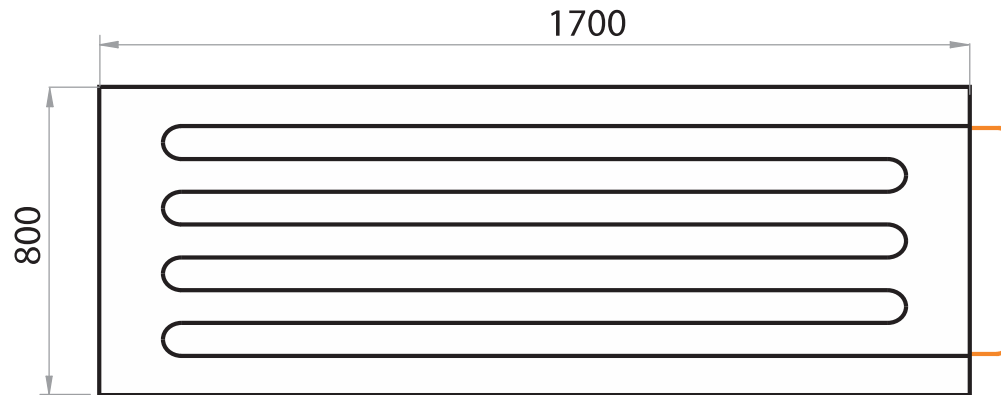

- Design inspirat din natură
- Făcut din aluminiu, vopsit negru
- Posibilitatea de montaj în poziție verticală sau orizontală

ECOHEAT TD

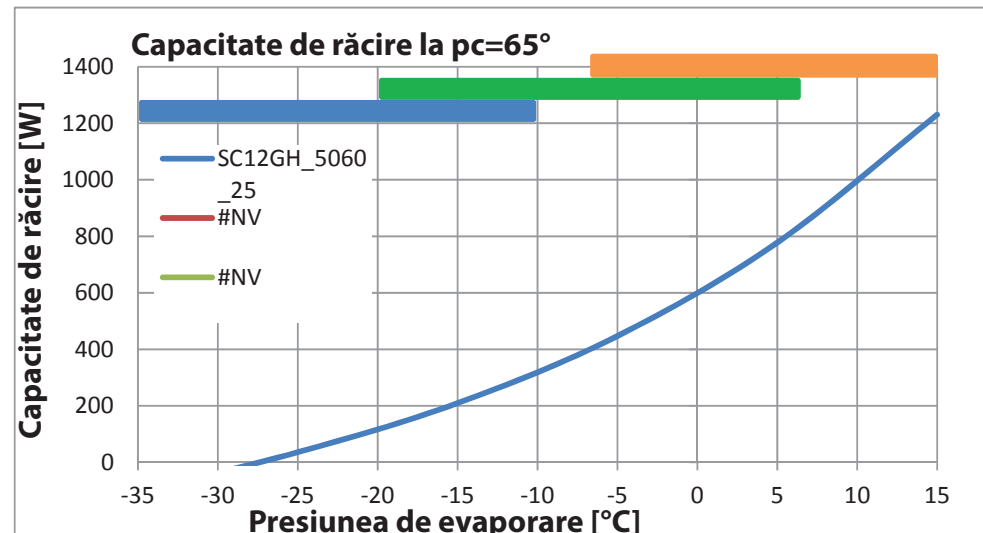

Încălzește apa până la 62°C

- Compresor ermetic
- Nivel de zgomot redus
- Calitate producător german

ECOHEAT TD

SMART ADVANCED CONTROLLER

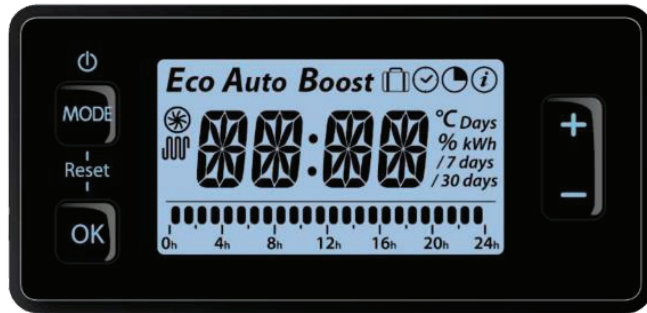

Controler apă și temperatură APP 2017

Mod de operare

- **Automatic:** producerea de apă caldă este asigurată de modulul pompei de caldură (HP) și de sistemul electric de back-up, în baza temperaturii aerului de intrare și activarea pompei de caldură.
- **Eco: (reduc)** programul permite producerea de apă caldă exclusiv de modulul pompei de caldură (HP).
- **Boost:** un singur impuls acționează pompa de caldură și elementele de încălzire pentru a încălzi apa la temperatura setată, în cel mai scurt timp.
- **Out of home:** fără apă caldă pentru perioada de vacanță cu protecție anti-îngheț.
- **Program:** programați perioade specifice de încălzire.

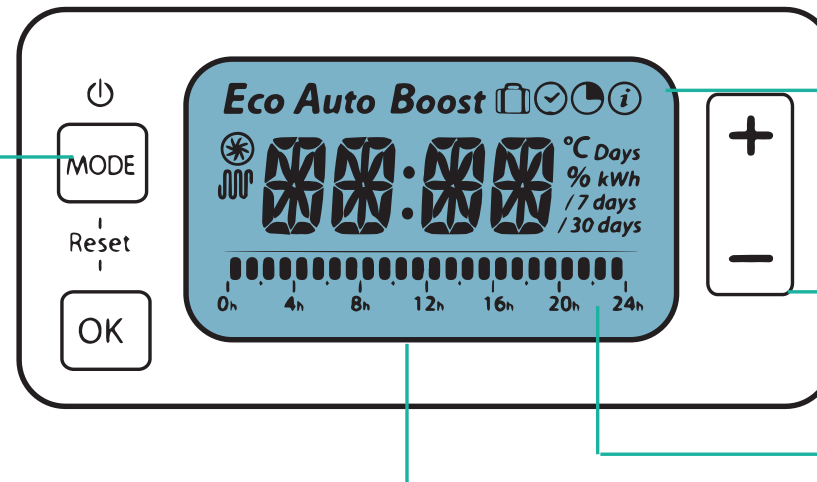

Informații

Oferă statistici săptămânale sau lunare ale consumului de căldură, informații instant despre uzura reală a pompei de caldură sau elementelor de siguranță

Creștere / scădere și navigație

Programare interval de timp

Display

Dimensiuni generoase cu display intuitiv al programelor și timer-ului.

ECOHEAT TD

SMART ADVANCED CONTROLLER

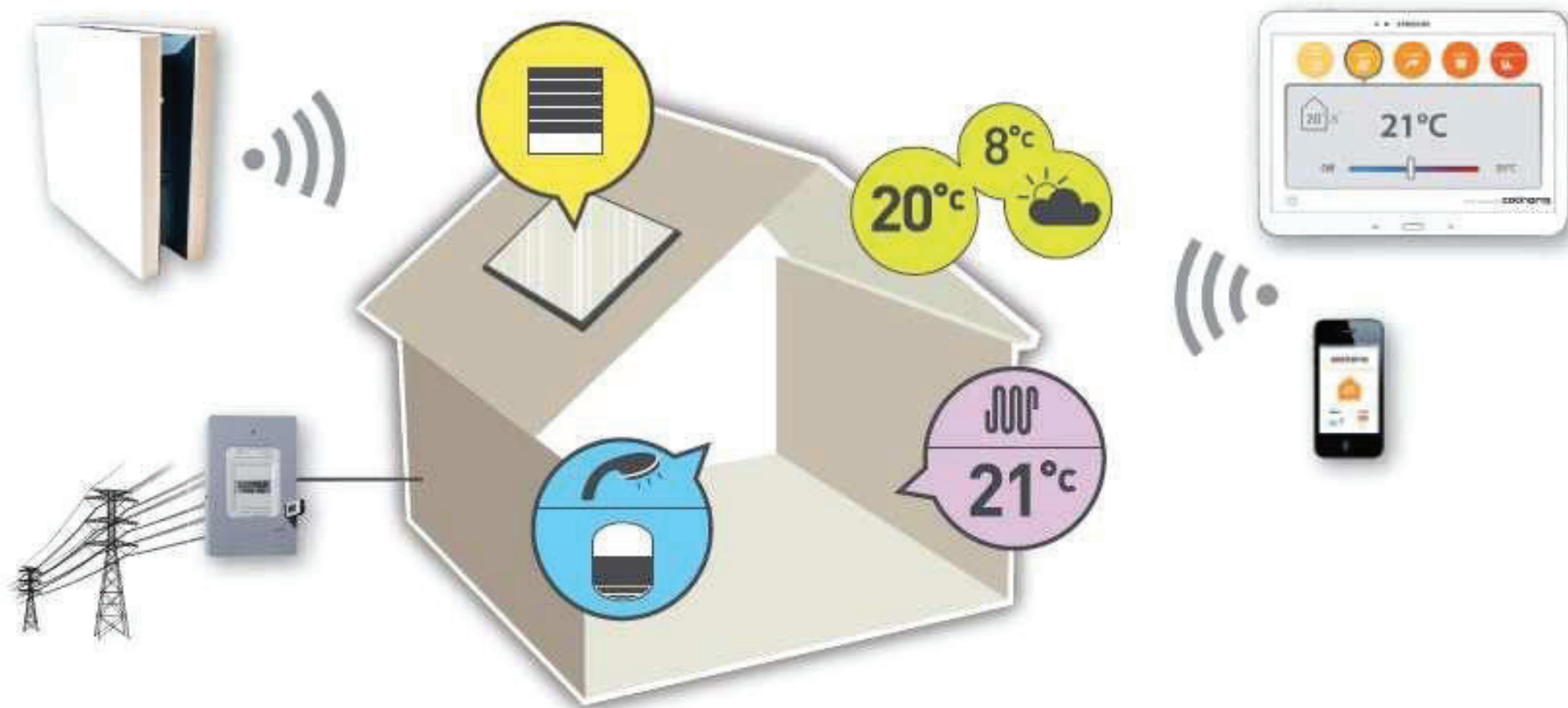

✓ **Panouri laterale si frontal detaşabile**

✓ **Acces facil la conectare pentru instalator**

Cilindru	EH060 TD	EH080 TD	EH110 TD	EH160 TD	EH200 TD	EH260 TD	EH500 TD
Capacitate L	60	80	110	160	200	260	500
Presiune maximă de operare, bar	6						
Date pompă de căldură							
Clasă de eficiență energetică	A						
Dimensiuni	S		M	L		XL	XXL
Capacitate de încălzire *,W	920-1700			1430-2560			2860-5120
Imput de putere *,W	270-400			450-540			900-1080
COP *,W							
Temperatură maximă HP, °C	60						
Temperatură maximă element electric °C	62						
Răcitor	R134a						
Date electrice							
Sursă V/ph/Hz	230 / 1 / 50						
Putere element electric W	1500						
Putere maximă absorbită W	1775			2100			
Panou termodinamic							
Număr de panouri	1			2			
Dimensiuni în mm	1700x800						
Presiune maximă de operare bar	10						
Refrigerant interior/exterior inch	3/8-3/8						

ECOHEAT TD

Instalare facilă

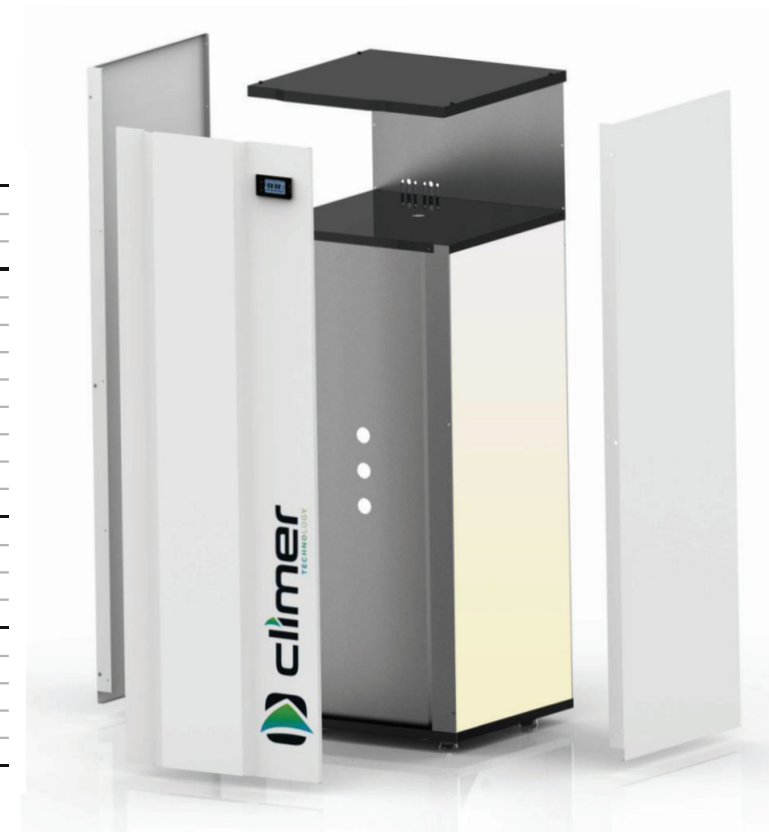

Dimensiuni **ECOHEAT TD**

Dimensiuni	EH060 TD	EH080 TD	EH110 TD	EH160 TD	EH200 TD	EH260 TD	EH500 TD
Configurare	Montaj pe perete			Montaj pe planșeu			
A, mm	464			585		702	
B, mm	540			633		785	
C, mm	956	1131	1356	1370	1620	1945	2066
D, mm	515	690	915	852	1102	1427	1326
E, mm	-	-	-	161		191	
Aprovizionare și evacuare apă caldă înch	3/4						
Aprovizionare și evacuare refrigerant înch	1/4 – 3/8						

Montaj pe perete

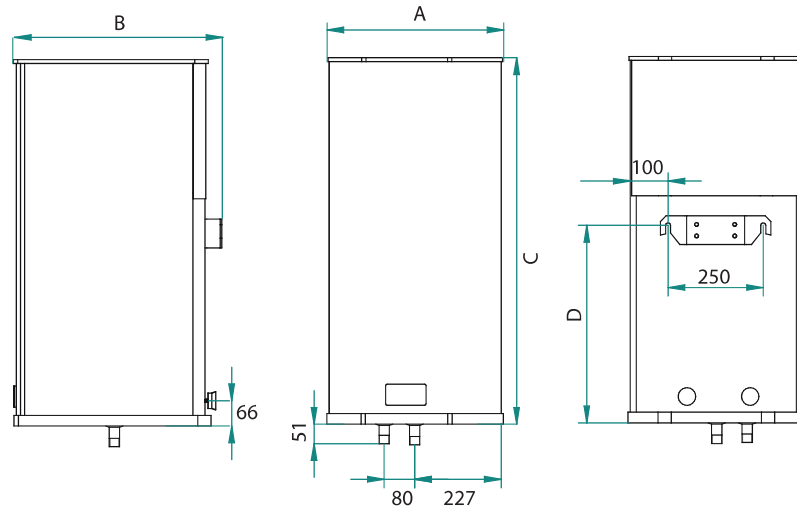

Montaj pe planșeu

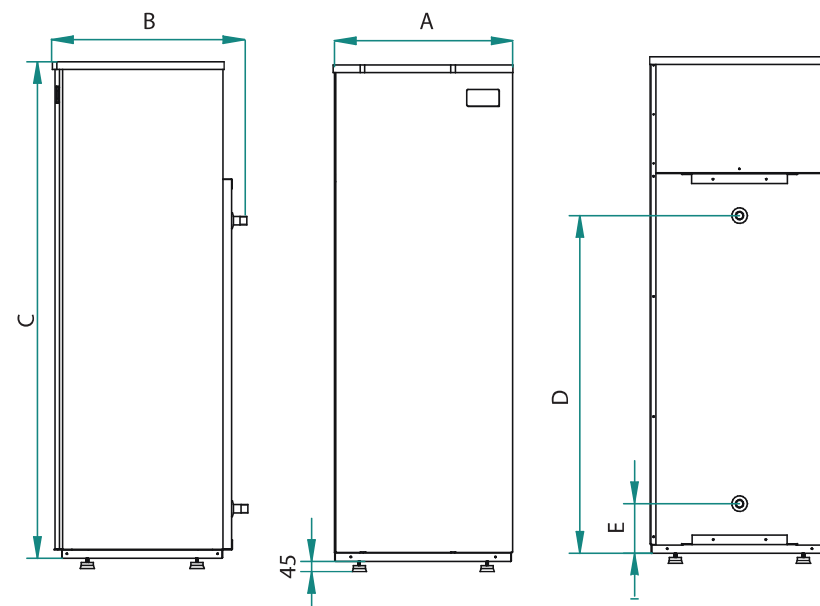

ECOHEAT TD POST-ECHIPARE

- ✓ Instalare facilă
- ✓ Potrivit pentru perete sau podea
- ✓ Radiator pe placi din oțel inoxidabil
- ✓ Timp de recuperare redus



ECOFLEX TD

Capacitate de încălzire *,W	1430-2560
Imput de putere *,W	450-540
COP *,W	
Temperatură maximă HP, °C	60
Temperatură maximă element electric °C	62
Răcitor	R134a
Date electrice	
Sursă V/ph/Hz	230/1/50

Panou solar termodinamic **ECOFLEX TD**

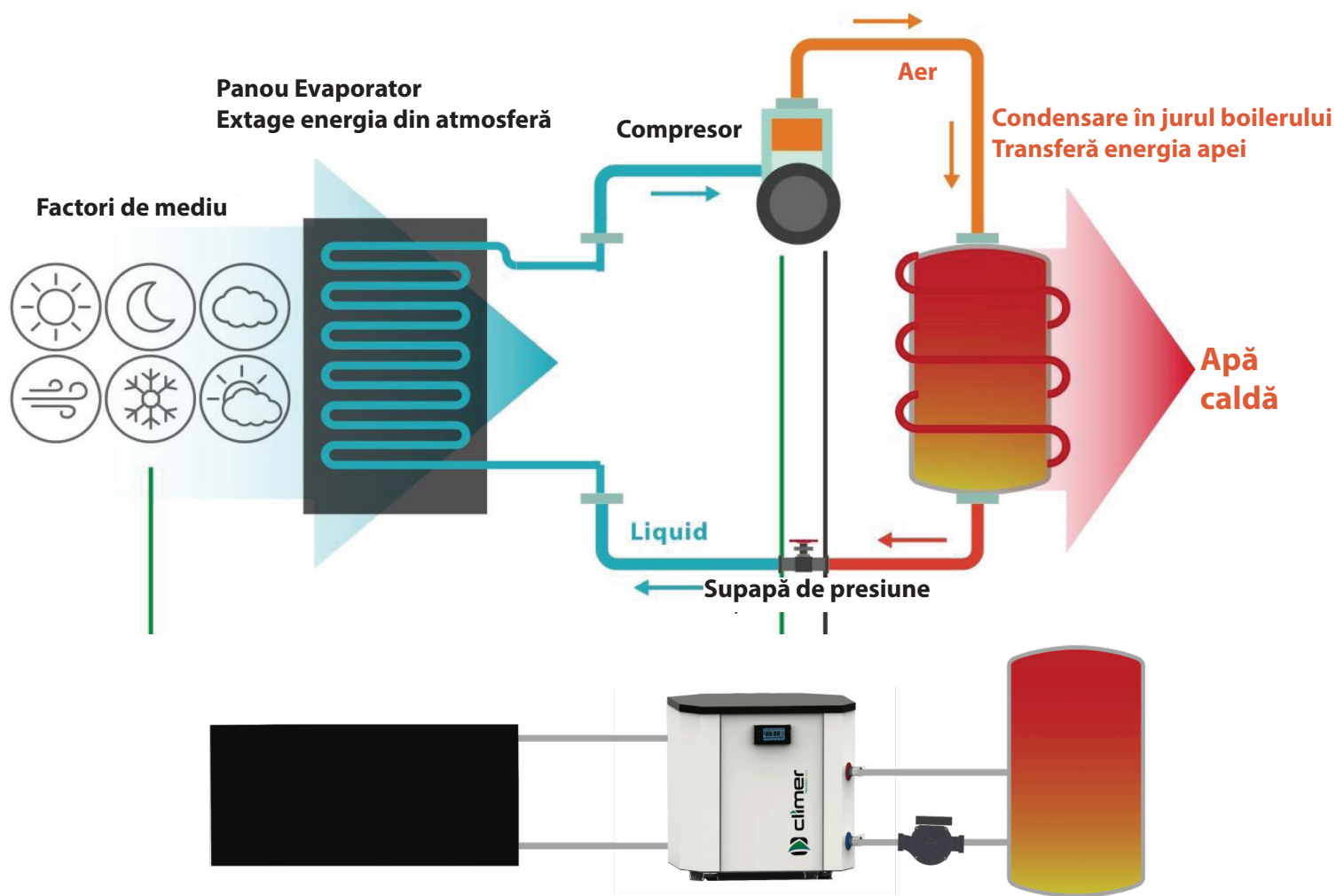

**HEATING
DIRECT**

**DIVIZIA DE ÎNCĂLZIRE
ELECTRICĂ**

SC. Magnum Heating S.R.L.
W : www.heating-direct.ro

E : info@heating-direct.ro
T : +4.0314.361.836
M : +4.0766.367.287
+4.0724.204.888